

Trimmer pentru gard viu 3,6kW 55cm



Instrucțiuni de utilizare
Traducerea instrucțiunilor originale

EXPLICAREA SIMBOLURILOR UTILIZATE



CITIȚI INSTRUCȚIUNILE ÎNAINTE DE A UTILIZA APARATUL!



Trebuie să folosiți ochelari de protecție.

În timpul funcționării, pot apărea pierderi de vedere, resturi.



Purtați protectoare auditive.

Zgomotul excesiv cauzează pierderea progresivă a auzului.



Purtați o mască de protecție pentru față.



Purtați mănuși de protecție.

Pentru a crește siguranța operatorului, purtați echipament de protecție atunci când efectuați anumite lucrări
Mănuși.



Purtați încălțăminte de siguranță.

În timpul lucrului trebuie să se folosească încălțăminte de protecție cu o bună aderență la sol, cu fețe și vârfuri cu cătușe.



Purtați îmbrăcăminte de protecție personală.

Îmbrăcăminte de protecție adecvată protejează operatorul împotriva impactului cu particule sau ramuri de plante.



Semn general de avertizare.

Conținutul precedat de o etichetă de avertizare conține informații importante privind utilizarea în siguranță a dispozitivului



Avertisment împotriva substanțelor inflamabile.

Combustibilul este inflamabil, iar vaporii săi sunt explozibili. Depozitați combustibilul departe de foc.



ATENȚIE! Pericol de otrăvire prin gaze de eșapament.

Atunci când lucrați cu mașini de tuns gard viu pe benzină, o anumită cantitate de

gaze de eșapament, a căror inhalare poate fi periculoasă pentru sănătate.





Indicarea nivelului de putere acustică garantat.



Înainte de a curăța sau de a efectua lucrări de întreținere, opriți aparatul și scoateți ștecherul din priza de perete.



Nu atingeți suprafețele fierbinți.

Este interzisă utilizarea unei flăcări

deschise.

Avertizare privind inflamabilitatea amestecului de combustibil utilizat.

Interzicerea utilizării în condiții meteorologice nefavorabile.



Utilizați un amestec de combustibil de 40:1

Informații privind necesitatea de a utiliza un amestec de benzină și ulei în proporție de 40:1, adică la 40 de litri de benzină se adaugă 1 litru de ulei adecvat pentru motoarele în doi timpi.



Pompa de combustibil.

Apăsați pompa de combustibil de mai multe ori înainte de a porni un motor rece.



Marcarea capacului de umplere a amestecului de combustibil.

INFORMAȚII DE INTRARE

Vă mulțumim că ați cumpărat uneltele noastre. Soluțiile dezvoltate de compania noastră și respectarea regimurilor tehnologice asigură calitatea înaltă a echipamentului pe care l-ați achiziționat. Manualul de instrucțiuni care vă este pus la dispoziție are rolul de a prezenta utilizatorului toate posibilitățile de utilizare a sculei și, foarte important, de a informa cu privire la posibila apariție a unei utilizări necorespunzătoare a sculei.

Mai întâi citiți asta.

Pentru a asigura o utilizare sigură și corectă a sculei electrice, citiți măsurile de siguranță din capitolul "SIGURANȚĂ GENERALĂ" înainte de a utiliza mașina.

INSTRUCȚIUNI" și instrucțiunile din manualul de instrucțiuni care v-a fost furnizat.

Utilizare preconizată.

Dispozitivul este conceput pentru tăierea gardurilor vii de foioase și conifere și a arbuștilor ornamentali din grădinile de casă și din terenurile de agrement. Foarfecele nu trebuie utilizat pentru tăierea ramurilor cu o grosime mai mare de 22 mm. Folosiți dispozitivul numai în scopul pentru care a fost conceput.

Orice altă utilizare decât cea descrisă în acest manual nu este în concordanță cu utilizarea prevăzută a echipamentului. Daunele sau rănille cauzate de utilizarea necorespunzătoare sunt responsabilitatea utilizatorului/proprietarului, nu a producătorului.

Rețineți că echipamentul nostru nu este destinat utilizării profesionale, comerciale sau industriale. Garanția nu se aplică în cazul în care dispozitivul a fost utilizat în cadrul unei activități comerciale, industriale sau similare.

DATE TEHNICE

Titlu: Trimmer pentru gard viu pe benzină

Model: KD5020

Tipul motorului: motor cu ardere internă, în 2 timpi, răcit cu aer.

Capacitatea motorului: 25,4 cm³

Putere: 3,53 kW (4,8 km)

Viteza de mers în gol n 0: 3000 ± 200 min⁻¹

Max. 7 000 min⁻¹ Raport

combustibil/ulei: 40:1 Cifra octanică

recomandată pentru combustibil: 95

Capacitatea rezervorului de

combustibil: 320 ml

Tip de amestec de ulei: ulei pentru motoare în

doi timpi Lungimea lamei 550 mm

Capacitate de tăiere 22 mm

Greutate 5,35 kg

Zgomot și vibrații.



omotul și vibrațiile au fost măsurate în conformitate cu EN ISO 10517.

Emisia de zgomot:

Nivelul de presiune acustică L pA: 98,90 dB(A)

Deviație L pA: 3,00 dB(A)

Nivelul de putere acustică măsurat L wA: 108,90 dB (A) Deviație L

wA: 3,00 dB (A)

Nivelul de putere acustică garantat L wA: 110,00 dB (A)



Purtați protecție auditivă.

Impactul zgomotului poate deteriora sau provoca pierderea auzului.

Valoarea totală a vibrațiilor și incertitudinea de măsurare (K):

Valoarea vibrațiilor care acționează asupra brațelor și umerilor:

Mânerul din față: $a_h = 5,04 \text{ m/s}^2$, $K = 1,50 \text{ m/s}^2$.

Mânerul din spate: $a_h = 4,09 \text{ m/s}^2$, $K = 1,50 \text{ m/s}^2$.

Valoarea totală declarată a vibrațiilor a fost măsurată în conformitate cu o metodă de testare standard și poate fi utilizată pentru a compara un dispozitiv cu altul. Valoarea de emisie declarată

vibrațiile pot fi utilizate pentru o evaluare preliminară a impactului negativ.



ATENȚIE!

Valoarea vibrațiilor de mai sus a fost măsurată în conformitate cu procedurile standardizate și poate varia în funcție de modul de utilizare a sculei electrice. În cazuri excepționale

cazurile pot depăși valoarea dată. Expunerea prelungită a mâinilor operatorului la vibrații pot provoca răni asemănătoare cu cele provocate de îngheț. Acestea includ ciupituri sau arsuri la nivelul degetelor, precum și paloarea excesivă a mâinilor. Aceste simptome sunt un semn că unealta electrică a fost folosită prea mult timp. Pentru a evita riscul de efecte negative ale vibrațiilor asupra mâinilor operatorului, se recomandă ca trebuie respectate câteva reguli de bază:

- perioada zilnică de lucru cu unelte ar trebui să cuprindă pauze regulate, în timpul cărora se recomandă efectuarea altor activități,



- În timpul pauzelor, exercitați-vă mâinile și brațele pentru a îmbunătăți circulația,
- Purtați mănuși de protecție care să vă protejeze suplimentar împotriva efectelor negative ale vibrațiilor. Dacă, în ciuda respectării recomandărilor de mai sus, operatorul nu se simte bine, de exemplu dacă degetele sunt umflate, excesiv de palide sau dacă și-a pierdut sensibilitatea, consultați imediat un medic,
- evitarea unei poziții inconfortabile (de exemplu, din cauza unui punct de echilibru reglat incorect) în care încheieturile mâinilor sunt rotite în mod nefiresc,
- utilizați pauze regulate pentru a reduce efectul încărcării repetitive,
- în cazul în care apar semne de oboseală și durere la mâini și brațe, consultați un medic. Mențineți zgomotul și vibrațiile la minimum!

INSTRUCȚIUNI GENERALE DE SIGURANȚĂ AVERTISMENT

Citiți toate instrucțiunile de siguranță.

Nerespectarea avertismentelor și a instrucțiunilor de siguranță poate duce la șocuri, incendii sau vătămări grave



Păstrați toate avertismentele și instrucțiunile de siguranță pentru consultări ulterioare. Dacă revindeți echipamentul, transmiteți acest manual de instrucțiuni împreună cu acesta.

Înainte de a începe lucrul cu mașinile de tuns gard viu pe benzină, verificați cu autoritățile locale dacă reglementările naționale sau locale nu restricționează utilizarea echipamentelor cu combustie la viitorul loc de muncă.

I. Instrucțiuni generale de siguranță - locul de muncă.

a) Locul de muncă ar trebui să fie pregătit corespunzător. Nu folosiți echipamentul pe ploaie puternică, grindină sau furtuni de zăpadă, în condiții de ceață și vânt puternic, precum și la temperaturi ambiante scăzute.

- Iluminatul necorespunzător sau condițiile proaste de la locul de muncă pot provoca accidente.

Tăierea pe terenuri nerecunoscute sau neîntreținute poate crea o situație periculoasă. situație.

b) La locul de muncă, nicio persoană nu trebuie să se afle la mai puțin de 15 metri de operator.

- Accesoriul rotativ poate arunca ramuri sau resturi de plante și le poate arunca într-o direcție neprevăzută, conferindu-le o viteză considerabilă.



c) Țineți copiii, trecătorii și animalele departe de mașină pentru a minimiza riscul de rănire accidentală a acestor persoane și animale.

- Dacă vă distrageți atenția în timp ce lucrați cu unealta, puteți pierde controlul asupra acesteia și puteți provoca Leziuni.

II. Măsurile generale de siguranță - Siguranță personală.

a) Purtați întotdeauna ochelari de protecție, protecție pentru urechi și o mască de protecție pentru față atunci când utilizați mașina. De asemenea, se recomandă utilizarea mănușilor antivibrații. În cazul în care operatorul este alergic la polenul din flori și iarbă, se recomandă utilizarea unei măști de protecție împotriva prafului.

- Aceste măsuri de protecție de bază protejează operatorul împotriva deteriorării părților sensibile ale corpului, cum ar fi ramurile aruncate sau fragmentele dure de plante.

b) În plus, trebuie să se poarte îmbrăcămintea de protecție și echipamentul de protecție prescrise.

- Pantofi de siguranță antiderapanți cu vârf întărit, mănuși de protecție din piele, îmbrăcăminte rezistentă la tăieturi. Îmbrăcămintea de protecție nu trebuie să fie largă, astfel încât elementele sale să nu fie prinse de piesele în mișcare.

- Utilizarea unor măsuri de siguranță adecvate, corespunzătoare activităților desfășurate, reduce riscul de vătămare corporală care poate apărea. Îmbrăcămintea nu trebuie să fie largă sau prea strâmtă și trebuie să fie confecționată dintr-un material care să protejeze lama elementului tăietor împotriva tăierii.

c) Priviți înainte, fiți atenți la ceea ce faceți și când folosiți orice dispozitiv folosiți bunul simț. Nu utilizați dispozitivul atunci când sunteți obosit sau sub influența droguri, alcool sau medicamente.

- O clipă de neatenție atunci când lucrați cu unelte poate duce la vătămări corporale grave.

d) Nu porniți motorul mașinii în mod inutil. Opriți motorul după lucru sau înainte de a-l muta.

- Nu transportați niciodată mașina cu motorul în funcțiune, deoarece se pot produce răniri. elementul de tăiere în timpul deplasării sale.

e) Înainte de a porni mașina, asigurați-vă că elementul de tăiere este montat corect și sigur.

- Fitingurile slăbite pot crea o situație periculoasă.

f) Evitați pozițiile neobișnuite atunci când lucrați cu dispozitivul. Poziția de lucru a operatorului echipamentului trebuie să fie stabilă și echilibrată.

- Poziția corectă de lucru asigură un control mai bun al instrumentului în situații neprevăzute.

g) În cazul unui accident în timpul lucrului cu dispozitivul, opriți-l imediat și, dacă sunteți rănit, solicitați asistență medicală.

h) Persoanele care nu au experiență în utilizarea unui aparat de tuns gard viu cu motor cu ardere internă trebuie să apeleze la ajutorul unui distribuitor sau al unei persoane care cunoaște funcționarea mașinii sau să urmeze un curs de formare.



- Exploatarea în condiții de siguranță a echipamentelor cu motor cu ardere internă este posibilă cu condiția să se respecte o serie de reguli pentru utilizarea în siguranță a echipamentelor. Nerespectarea acestor reguli poate duce la situații periculoase pentru operator și pentru mediu.

i) Persoanele cu stimulator cardiac și persoanele cu vârsta sub 18 ani nu trebuie să utilizeze un motor cu ardere internă.

- Sistemul de aprindere al unei mașini acționate de un motor cu ardere internă generează un câmp magnetic de intensitate scăzută. Efectul acestui câmp asupra unor tipuri de stimuloare cardiace nu poate fi pe deplin exclude. Consultați medicul dumneavoastră sau producătorul stimulatorului cardiac pentru a evita riscul de interferență cu stimulatorul cardiac.

- Minorii nu au voie să lucreze cu echipamente mecanice.

III. Sfaturi generale de siguranță - utilizarea și îngrijirea echipamentului.

a) Nu folosiți aparatul atunci când nu este în uz. După ce ați terminat de lucrat, puneți foarfecele deoparte, astfel încât să nu reprezinte o amenințare. Atunci când nu este utilizat, dispozitivul trebuie să fie securizat împotriva utilizării neautorizate.

- Operatorul instalației este pe deplin responsabil de producerea de accidente, de punerea în pericol a persoanelor și animalelor și de deteriorarea bunurilor.

b) Curățați echipamentul în mod regulat și verificați starea tehnică a acestuia. Înainte de a utiliza aparatul, verificați dacă piesele mobile funcționează fără să se blocheze și dacă nu sunt blocate, crăpate sau deteriorate. Efectuați aceste operațiuni cu motorul oprit.

- Utilizarea echipamentelor nefuncționale poate duce la situații periculoase pentru sănătate. Înlocuiți piesele deteriorate sau trimiteți aparatul la reparat.

c) Țineți dispozitivul departe de accesul copiilor atunci când nu este utilizat. Nu permiteți ca instrumentul să fie utilizat de persoane care nu sunt familiarizate cu funcționarea instrumentului sau care nu sunt familiarizate cu aceste instrucțiuni.

- Unelte electrice utilizate de utilizatori neexperimentați sunt periculoase pentru operator și pentru mediul înconjurător.

d) Întreținerea echipamentelor și a accesoriilor. Înainte de fiecare utilizare, verificați dacă piesele mobile funcționează fără să se blocheze sau dacă nu sunt blocate. De asemenea, trebuie să verificați dacă capacul nu prezintă fisuri, precum și orice alte elemente care pot afecta buna funcționare a echipamentului. Reparați orice echipament deteriorat înainte de utilizare.

- Multe accidente sunt cauzate de echipamente prost întreținute.

e) Motorul trebuie să fie oprit atunci când se transportă foarfecile. Mânerul dispozitivului este utilizat pentru transport.

- Nu transportați mașina cu motorul în funcțiune și nu o transportați în spatele motorului, deoarece acest lucru ar putea la rănire.

f) Nu puneți mașina jos până când unealta de lucru nu se oprește complet. Opriți motorul înainte de a depozita sau transporta.



- Accesoriile în mișcare se pot încurca în hainele de protecție sau în alte haine largi similare și pot cauza o situație periculoasă.

g) Păstrați întotdeauna uneltele și suprafețele uscate, curate și lipsite de ulei și grăsime.

- Mânerele murdare și alunecoase împiedică operarea și controlul în siguranță al uneltelor electrice în situații neprevăzute.

h) Este interzis:

- Pornirea și utilizarea echipamentelor cu motor cu ardere internă în spații închise.

- Atingerea tobei de eșapament fierbînți a motorului.

- Utilizarea unui echipament acționat de un motor cu ardere internă cu un amortizor de zgomot deteriorat sau dezasamblat.

- Operare cu o singură mână.

- Transportarea echipamentului cu motorul în funcțiune.

IV. Corecție

a) Solicitați repararea uneltelor de către o persoană calificată care va folosi numai piese de schimb originale.

- Acest lucru garantează că utilizarea sculelor electrice rămâne sigură.

V. Mașini de tuns gard viu pe benzină - Avertismente de siguranță

a) Dispozitivul poate fi utilizat de persoane cu vârsta de peste 18 ani care sunt familiarizate cu instrucțiunile de utilizare, cu regulile de siguranță și cunosc funcțiile componentelor individuale ale dispozitivului.

- Minorii, precum și persoanele care nu sunt familiarizate cu regulile de utilizare în siguranță a dispozitivului, pot duce la situații care pun în pericol sănătatea și viața.

b) Respectați cu strictețe principiul conform căruia copiii trebuie să fie supravegheați de adulți în interiorul clădirii. În cazul în care copiii se află în apropiere, opriți imediat lucrul și opriți motorul.

- Curiozitatea legată de vârstă în legătură cu lumea poate expune copiii la contactul direct cu uneltele de tăiere. Nu trebuie să li se permită copiilor să lucreze cu echipamentul, nici măcar sub supravegherea unui adult.

c) Elementele de tăiere trebuie să fie întotdeauna curate și ascuțite corespunzător. Lamele trebuie curățate și lubrificate după fiecare utilizare.

- Lamele ascuțite și curate lucrează bine împreună, reducând riscul de agățare pe tăietură plante.

d) Atunci când lucrați cu mașina, păstrați scula de tăiere la o distanță de siguranță față de corpul operatorului și față de alte persoane. Asigurați-vă că nicio piesă în mișcare nu atinge obiecte sau solul înainte de a porni motorul foarfecei.

- Lamele mobile și ascuțite taie cu ușurință lăstarii groși. De asemenea, ele pot tăia cu ușurință degetele sau obiectele care cad între lame.

e) Nu îndepărtați materialul blocat atunci când lamele sunt în mișcare. Înainte de a îndepărta materialul blocat, asigurați-vă că mașina nu poate fi pornită accidental.

- Deși aparatul este echipat cu un dispozitiv de prevenire a declanșării accidentale, există întotdeauna riscul de declanșare accidentală.

f) Nu apucați cu mâna bara grătarului.

- Designul special al lamelor protejează într-o anumită măsură împotriva contactului neintenționat al lamelor cu corpul operatorului. Cu toate acestea, trebuie reamintit faptul că există întotdeauna un risc de rănire gravă în cazul unei manipulări necorespunzătoare.

g) Înainte de fiecare utilizare, verificați starea tehnică a barei de tăiere.

- Lamele ciobite, îndoite sau deteriorate în alt mod reprezintă un pericol suplimentar. În orice caz de deteriorare a unității de tăiere, aceasta trebuie înlocuită sau trebuie achiziționată o unitate nouă. Operarea mașinii cu o bară de tăiere deteriorată este periculoasă pentru sănătatea și viața operatorului.

h) Țineți scula electrică de mânerul din față și din spate cu ambele mâini.

i) Atunci când tăiați, țineți scula electrică numai de suprafețele izolate (mânerul din față și cel din spate), deoarece bara de tăiere poate tăia prin liniile electrice ascunse.

- În cazul în care un cablu electric este deteriorat sau tăiat, pe bara de tăiere poate apărea un potențial electric al cărui contact poate provoca șocuri electrice pentru operator.

j) Înainte de a începe lucrul, asigurați-vă că nu există obiecte în gardul viu care nu fac parte din plante.

- Firele, elementele de gard și alte obiecte străine pot deteriora lamele sau pot provoca recul.

k) Transportați scula de mânerul din față, cu motorul oprit. În timpul transportului și depozitării, puneți capacul de protecție furnizat pe elementul de tăiere.

- Transportul și depozitarea corespunzătoare a foarfecelor și a uneltelor acestora reduce probabilitatea contactului accidental cu părțile ascuțite ale uneltelor de tăiere.

l) Mânerul trebuie să fie uscat, curat și lipsit de ulei și grăsime.

- Mânerul umed și uleios sunt alunecoase, ceea ce poate cauza pierderea controlului asupra sculei.

m) Nu utilizați echipamentul în scopuri pentru care nu este destinat. Nu utilizați bara de

tăiere ca pârghie pentru ridicarea sau deplasarea obiectelor sau pentru tăierea plantelor.



- Echipamentul este conceput pentru a efectua operațiuni specifice. Utilizarea echipamentului în scopuri pentru care nu a fost destinat creează posibilitatea apariției unor situații periculoase.

n) Unealta de tăiere nu trebuie să se rotească atunci când motorul este la ralanti.

- Suprasolicitarea uneltei în timp ce motorul este la ralanti înseamnă o setare incorectă a motorului sau deteriorarea componentelor transmisiei. În orice caz, ar trebui să inspectați mașina pentru service.

o) Dacă nu veți utiliza aparatul, goliți rezervorul de combustibil și depozitați aparatul într-un loc inaccesibil persoanelor neautorizate și copiilor.

VI. Precauții generale de siguranță - Manipularea combustibilului.

Motorul cu ardere internă în doi timpi al mașinii funcționează cu un amestec de benzină și ulei de motor. Un amestec care conține benzină inflamabilă este foarte periculos și exploziv. Următoarele condiții de siguranță trebuie respectate la utilizarea echipamentului.

a) Nu alimentați cu combustibil pe șantierul de lucru cu utilajul. Depozitați rezervoarele de combustibil departe de zona de lucru.

- Alimentarea sau depozitarea combustibilului pe locul unde este utilizat echipamentul poate provoca un incendiu.

b) Nu depozitați sau umpleți niciodată recipientele de combustibil în apropierea flăcărilor deschise, a generatoarelor de scânteii electrice, a echipamentelor de sudură sau a oricărei alte surse de căldură sau de foc.

- Amestecarea combustibilului, reumplerea rezervorului de combustibil sau depozitarea necorespunzătoare pot provoca un incendiu.

c) Este interzis fumatul în timpul funcționării motorului cu ardere internă, al amestecării combustibilului și al umplerii rezervorului de combustibil.

- Vaporii se pot aprinde din cauza căldurii tutunului și pot provoca o explozie sau un incendiu.

d) Înainte de a adăuga combustibil în rezervorul de combustibil al mașinii, opriți mai întâi motorul și așteptați până când sistemul de evacuare se răcește. Apoi verificați dacă nu există nicio flacără deschisă sau scânteii în apropiere.

- La alimentarea cu combustibil, acesta se poate vărsa peste motorul mașinii și poate lua foc dacă intră în contact cu un eșapament fierbinte. Sursele apropiate de flăcări deschise și scânteii pot, de asemenea, aprinde amestecul de combustibil.

e) În cazul în care amestecul de combustibil se varsă în timpul alimentării, uscați aparatul cât mai repede posibil cu o cârpă uscată și așteptați ca restul de combustibil să se evapore. Nu porniți motorul în acest timp.

Asigurați-vă că mânerul dispozitivului nu este contaminat cu combustibil.

- Amestecul de combustibil vărsat este foarte inflamabil și prezintă un potențial pericol de aprindere, de exemplu, de la un motor de pornire. Mânerele echipamentelor contaminate cu combustibil pot duce la alunecarea echipamentului din mâinile operatorului și la apariția unor situații periculoase.

f) După realimentare, strângeți ferm, dar ușor, capacul rezervorului de combustibil. Înainte de atunci când porniți motorul, îndepărtați-vă de punctul de realimentare, din motive de siguranță.

g) Combustibilul de la vremea respectivă nu trebuie utilizat pentru a alimenta motorul.

- Combustibilul alterat de intemperii afectează funcționarea motorului echipamentului, reducându-i performanța, ceea ce poate duce la o funcționare inefficientă

MANUALUL UTILIZATORULUI

1. Domeniul de livrare, descrierea generală a echipamentului.



Descrierea generală a sculelor electrice:

1. Bara de cosit
 2. Protecția mâinilor
 3. Mâner frontal
 4. Mâner de pornire
 5. Capacul rezervorului de combustibil
 6. Rezervor de combustibil
 7. Buton de reglare a mânerului din spate
 8. Blocarea accelerației
 9. Mânerul din spate
 10. Blocaj de rotație a mânerului
 11. Declanșator cu gaz
 12. Comutator de aprindere ON/OFF
 13. Șurubul capacului filtrului de aer
 14. Pârghie de strangulare
- Echipament de bază:
15. Capac pentru bara de cosit - 1 bucată
 16. Descrierea generală a instrumentului
 17. Recipient pentru amestec de combustibil - 1 buc
 18. Manual de utilizare

2. Activități preliminare

- ✓ Deschideți ambalajul și apoi scoateți dispozitivul.
- ✓ Îndepărtați folia protectoare și protecția de transport (dacă este instalată).
- ✓ Verificați dacă echipamentul de bază este în vrac.
- ✓ Verificați dacă echipamentul și accesoriile nu au fost deteriorate în timpul transportului.
- ✓ Păstrați ambalajul până la expirarea garanției.

AVERTISMENT!

Dispozitivul și ambalajul acestuia nu sunt pentru distracție!

A nu se lăsa la îndemâna copiilor! Pericol de înghițire sau sufocare!

3. Înainte de a începe

Înainte de a porni pentru prima dată, turnați amestecul de combustibil în rezervor conform instrucțiunilor din următoarea secțiune a acestui manual. Este interzisă utilizarea unor lubrifianți nepotrivii sau a unui amestec de combustibil cu un raport carburant/ulei incorect.

Pentru lansarea ulterioară:

- ✓ Verificați starea generală a echipamentului. Dacă este necesar, reparați echipamentul. Trebuie reamintit faptul că nu se pot efectua lucrări asupra elementelor de control și de siguranță modificări de proiectare.
- ✓ Verificați dacă unealta de tăiere este fixată corect.
- ✓ Verificați dacă cablul de înaltă tensiune este conectat în siguranță la bujie.
- ✓ Verificați dacă întrerupătorul de aprindere (12) funcționează corect.
- ✓ Verificați funcționarea corectă a manetei de accelerație (11). În cazul în care maneta de accelerație este blocată și nu revine automat în poziția inițială, aceasta trebuie să fie reparată.
- ✓ Verificați dacă mânerul este curat și uscat. Dacă este necesar, ștergeți-l cu o cârpă curată.
- ✓ Verificați în mod regulat gradul de strângere a tuturor șuruburilor și piulițelor.

3.1. Protecția mâinilor

Înainte de a începe lucrul, verificați mai întâi instalarea corectă a apărătorii de mână. Nu utilizați unealta fără protecția mâinilor.

Capacul trebuie să fie instalat ferm, astfel încât să nu poată aluneca accidental de pe dispozitiv. Pe

În acest scop, verificați strângerea șuruburilor de fixare de pe părțile laterale ale capacului.

3.2. Realimentare cu combustibil

Motorul în doi timpi al motorului cu ardere internă este acționat de un amestec de benzină și ulei de motor în proporție de 40:1, adică 40 de părți de benzină și 1 parte de ulei.

Nu este permisă utilizarea unei compoziții a amestecului diferită de cea specificată în instrucțiuni pentru a alimenta motorul! Nu umpleți niciodată rezervorul de combustibil când motorul mașinii este în funcțiune. Opriți întotdeauna motorul înainte de realimentare.

Utilizați benzină fără plumb cu o cifră octanică de cel puțin 95. De asemenea, puteți utiliza benzină ecologică cu adaos de alcool.

Folosiți numai ulei de motor special conceput pentru a lucra cu motoare în doi timpi pentru a pregăti amestecul de combustibil.

Benzina, un amestec de combustibili, este periculoasă, inflamabilă și explozivă (vapori) în condiții favorabile, așa că alimentați departe de surse de flacără deschisă sau de scânteii. În timpul

nu fumați atunci când alimentați cu combustibil. Aveți grijă când deșurubați capacul rezervorului de combustibil pentru a evita expansiunea bruscă a vaporilor de combustibil din rezervor.

Realimentarea este permisă numai în zone bine ventilate, de preferință în afara clădirilor. Dacă se varsă combustibil pe mașină, curățați-l cât mai repede posibil. Dacă vărsați combustibil pe haine, trebuie să le înlocuim imediat.

Alimentarea cu combustibil trebuie să se facă la aproximativ 3 metri de locul de muncă.

1. Nivelul amestecului
2. Nivelul benzinei

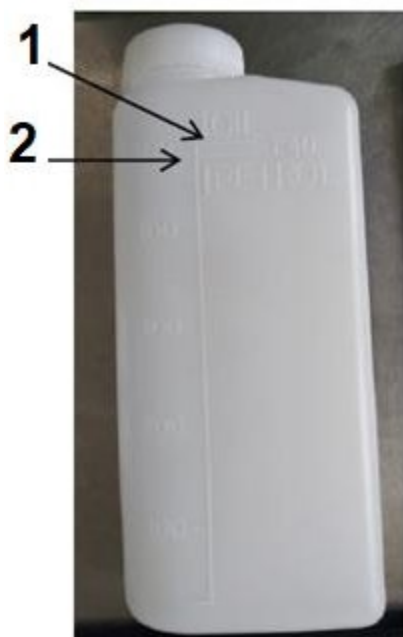

Este inclus un recipient practic pentru amestecul de combustibil, cu niveluri de benzină și de amestec marcate. Recipientul trebuie să fie dimensionat pentru un raport de 40:1. Metoda de preparare a amestecului este foarte simplă și nu necesită utilizarea unor câni suplimentare de măsurare a uleiului. Se toarnă benzină curată până la nivelul de benzină. Adăugați apoi uleiul destinat utilizării în doi timpi amestecuri de combustibil până la nivelul liniei de amestec. Închideți flaconul și amestecați ingredientele prin agitare. Astfel, amestecul obținut poate fi turnat în rezervorul de combustibil.

Se recomandă pregătirea amestecului de combustibil cu ajutorul unei sticle de referință. O sticlă plină este suficientă pentru a umple o singură dată rezervorul de

combustibil. Pregătit de
Amestecul de combustibil, precum și benzina pură,
trebuie să fie depozitate numai în rezervoare special
concepute. Benzina, care este un bun solvent, poate
reacționa cu materialul,
care nu este proiectat pentru depozitarea combustibilului, ceea ce poate duce ulterior la
scurgeri de lichid din rezervor.



Turnarea amestecului de combustibil în rezervorul echipamentului:

1. **Opriți aparatul și așteptați să se răcească (pericol de arsură sau de explozie). amestecuri).**
2. Așezați aparatul pe o suprafață uscată și curată pentru a permite accesul ușor la capacul rezervorului de combustibil.
3. Curățați zona capacului rezervorului de combustibil și capacul în sine cu o cârpă curată și uscată pentru a nu intra murdărie în rezervor după deșurubare.
4. Deșurubați capacul rezervorului de combustibil.

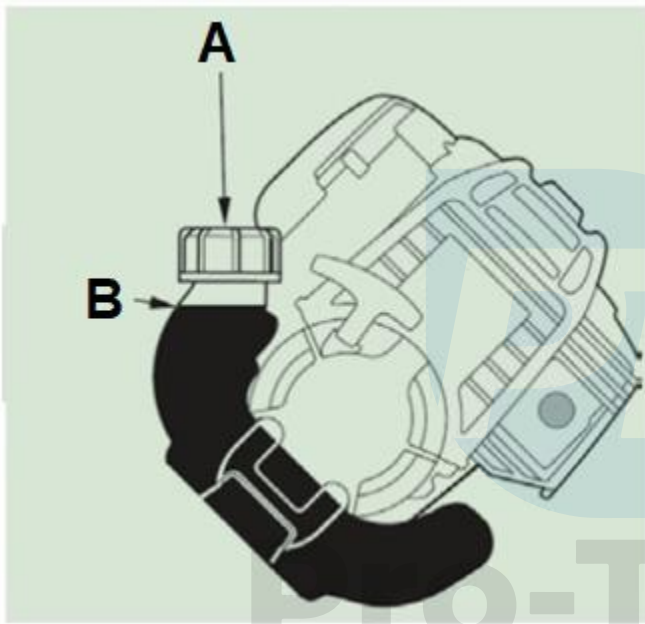

5. Turnați o cantitate măsurată de amestec de combustibil până când nivelul combustibilului se află la aproximativ 3-4 cm de marginea superioară a orificiului de umplere a rezervorului de combustibil.

6. După realimentare, înlocuiți capacul rezervorului de combustibil și strângeți-l bine.

7. Înclinați unitatea spre capacul rezervorului de combustibil pentru a verifica dacă există scurgeri de sub garnitura capacului. Dacă există o scurgere, verificați cauza și, dacă este necesar, dispuneți repararea unității.

A) Capacul rezervorului de combustibil **B)** Max. Nivelul de combustibil

Amestecul de benzină și combustibil trebuie depozitat numai în recipiente destinate acestui scop.

3.3. Descrierea postului.

Lucrul cu echipamentul trebuie efectuat într-o poziție adaptată la operațiunea specifică. Lucru cu foarfeca ar trebui să fie efectuată după o excavare prealabilă a zonei. Toate Obiectele care pot constitui un obstacol în timpul tăierii gardurilor vii sau a arbuștilor trebuie îndepărtate de pe teren.

4. Utilizați

4.1 Pornirea și oprirea motorului

Înainte de a porni motorul, asigurați-vă că sunt îndeplinite următoarele condiții:



✓ **Nu există trecători sau animale în apropiere.** Trebuie reamintit faptul că aparatul de ardere este operat de o singură persoană, astfel încât spectatorii trebuie să se țină la distanță de operator, atât la pornirea aparatului, cât și în timpul lucrului.

✓ **Există suficient spațiu pentru a așeza dispozitivul pe o suprafață plană.** Nu trebuie să pornesc atunci când sunt ținute în mâini sau când elementele de tăiere sunt în contact cu solul.

Pornirea motorului:

a) Umpleți rezervorul cu amestec de combustibil.

b) Așezați foarfecele pe o suprafață plană și curată.

c) Deplasați maneta starterului (14) în poziția "închis". **Folosiți starterul numai când este rece motor.**

d) Rotiți comutatorul de contact (12) în poziția [I] - contact pornit.

e) Apăsați de cel puțin cinci ori pe pompa de combustibil până când combustibilul iese din tub. **Utilizați pompa de combustibil numai când motorul este rece.**

f) Purtați mănuși de protecție. Țineți motorul cu mâna stângă.

g) Cu mâna dreaptă, prindeți mânerul cablului de pornire (4) și trageți puternic.

h) Dacă motorul pornește, deplasați maneta starterului (12) în poziția "deschis". După pornire nu lăsați mânerul cablului de pornire (4) să se desprindă din mână. Trebuie să puneți mânerul (4) în poziția de jos și să îl țineți în mână. Eliberarea bruscă a mânerului cablului de pornire va face ca acesta să se deplaseze în jos într-un mod necontrolat, ceea ce poate deteriora sistemul de pornire.

i) Dacă motorul nu pornește de prima dată, repetați pasul "h".

j) Dacă motorul tot nu pornește, verificați starea filtrului de aer, a bujiei de aprindere (dacă nu este inundată) și a cablului de conectare a bujiei de aprindere. Dacă piesele înlocuite sunt curate și complet funcționale, cauza poate fi lipsa de combustibil. Dacă există combustibil și motorul nu pornește, reglați carburatorul în intervalul

Dacă toate cele de mai sus eșuează, motorul poate fi deteriorat. În acest caz, duceți echipamentul la un centru de service autorizat.

k) După pornirea motorului, acționați ușor accelerația pentru a verifica sistemul de cosire.

l) Dacă motorul este pornit și funcționează la ralanti, scula de tăiere nu trebuie să

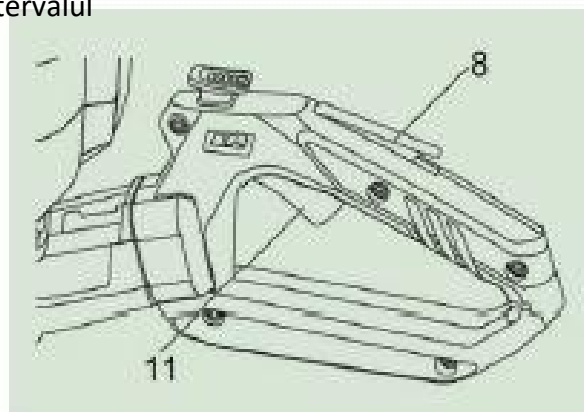

În cazul în care unealta de tăiere se rotește, iar motorul funcționează la ralanti, acest lucru poate indica o funcționare necorespunzătoare.



setarea carburatorului (setare incorectă a vitezei de ralanti) sau deteriorată Ambreiaj.

m) Așezați mâinile pe mânerele din față (3) și din spate (9).

n) Folosind degetul arătător, puteți modifica acum turația motorului prin apăsarea manetei de accelerație (11).

o) Puteți începe să lucrați.

Oprirea motorului:

Eliberați presiunea de pe maneta de accelerație (11) la ralanti opriți motorul prin deplasarea comutatorului de contact (12) în poziția [O] - STOP. Dacă întrerupătorul de aprindere s-a stricat în timpul funcționării și motorul nu poate fi oprit, puteți încerca să opriți motorul prin activarea starterului, ceea ce ar trebui să inunde bujia și să oprească motorul. În ultimă instanță, dacă motorul continuă să meargă la ralanti în ciuda inundării bujiei, puteți scoate starterul bujiei.

Purtați mănuși de protecție - risc de arsuri sau șocuri electrice.

4.2 Reglarea poziției mânerului din spate

Opriți aparatul înainte de a schimba poziția mânerului din spate.

Mânerul din spate poate fi rotit spre dreapta sau spre stânga până la poziția centrală. Mânerul poate fi reglat în poziții blocate - 90° dreapta și 90° stânga. Pentru a schimba poziția a mânerului, apăsați dispozitivul de blocare a mânerului (7) și apoi rotiți mânerul în poziția corespunzătoare.

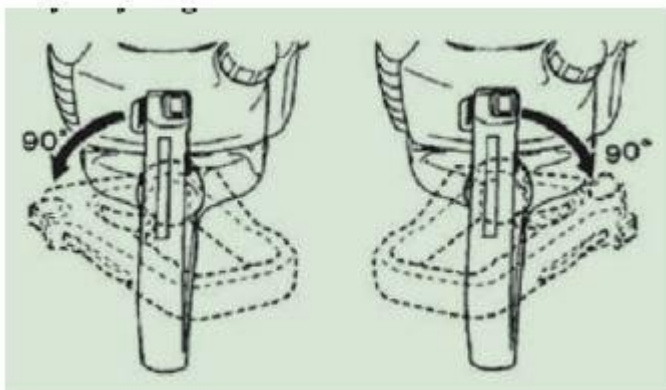

4.3 Reglarea carburatorului

Carburatorul este reglat din fabrică pentru funcționarea corectă a motorului echipamentului. Cu toate acestea, utilizarea echipamentului poate cauza o funcționare defectuoasă a carburatorului, ceea ce poate duce la o funcționare necorespunzătoare, la

blocarea motorului la viteze mici, la dificultăți de pornire sau la un exces de emisiile de gaze de eșapament dăunătoare. În cazul unei reglări incorecte a carburatorului, luați



dispozitivul la un centru de service autorizat. Serviciul de reglare a carburatorului nu este acoperit de garanție și este furnizat contra cost.

4.4 Verificați starea bujiei de aprindere.

Opriți motorul și așteptați să se răcească. Înainte de a verifica starea bujiei de aprindere, verificați dacă există alți factori care pot afecta funcționarea motorului cu ardere internă. În primul rând, verificați dacă există combustibil în rezervor și dacă acesta este alimentat la carburator. Când se pompează cu combustibil pompa (când motorul este rece), combustibilul trebuie să fie returnat în rezervor. În caz contrar, înseamnă că carburatorul nu funcționează corect. Curățați filtrul de aer.

Demontarea / asamblarea fișei

Așteptați până când bujia se răcește înainte de a o scoate sau purtați mănuși de protecție (risc de arsuri).

- a) Îndepărtați capacul lumânării.
- b) Folosiți o cheie pentru bujii pentru a slăbi bujia și apoi deșurubați-o cu grijă cu degetele.
- c) Verificați starea bujiei, în special aspectul electrozilor și al izolatorului electrodului principal. Dacă este necesar, verificați distanța dintre electrozi cu un aparat de măsurat distanța dintre electrozi, care trebuie să fie de 0,6 până la 0,7 mm O bujie uleioasă și umedă indică o anomalie în sistemul de alimentare cu energie electrică. Deteriorările mecanice (fisuri în izolator) dezactivează aprinderea lumânarea să nu mai fie utilizată. Curățați dopurile murdare, înlocuiți-le pe cele deteriorate.
- d) Înșurubați cu degetele bujia nouă sau curățată cât mai mult posibil în soclul bujiei.
- e) Strângeți bujia ferm, dar ușor, cu cheia pentru bujii. Bujiiile noi trebuie strânse cu 1/2 tur, iar bujiile folosite cu 1/8 până la 1/4 de tur. Greșit bujia strânsă se supraîncălzește, ceea ce poate deteriora motorul.
- f) Montați și apăsați bine capacul bujiei.

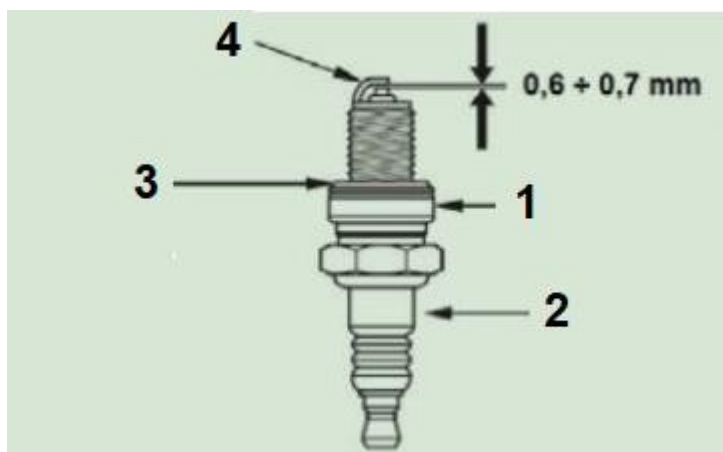

1. Corpul lumânării
2. Izolatorul
3. Șaibă de etanșare
4. Electrod

4.5

Verificarea stării filtrului de aer

Oprii motorul și așteptați să se răcească. Filtrul de aer nu ar trebui să se înfundă excesiv atunci când se utilizează în mod corespunzător echipamentul acționat de un motor cu ardere internă. Cu toate acestea, filtrul trebuie verificat în mod regulat la intervalele indicate în tabelul de întreținere (punctul 5.2).

Un filtru murdar reduce fluxul de aer către carburator, afectând astfel funcționarea motorului cu ardere internă.

Înlocuiți/curățați filtrul de aer

- a) Așezați aparatul pe masa de lucru, cu rezervorul de combustibil îndreptat spre masa de lucru.
- b) Deșurubați șurubul (13) care fixează carcasa filtrului de aer pe partea din față. acoperire.
- c) Îndepărtați capacul. Aveți grijă să nu pierdeți șurubul de fixare. Protejați orificiul de admisie a aerului de pătrunderea murdăriei.
- d) Scoateți filtrul din capac (filtrul cu burete se află sub capac).
- e) Curățați filtrul de aer. În funcție de gradul de contaminare, spălați filtrul cu apă caldă și detergent, suflați-l cu aer sau, dacă este puternic contaminat cu ulei, clătiți-l cu benzină sau înlocuiți-l cu unul nou. Aveți grijă la spălarea cu benzină.
- f) După spălare, lăsați filtrul să se usuce complet. Un filtru umed se va murdări rapid.
- g) Introduceți un filtru de aer uscat și curat în carcasa filtrului.
- h) Instalați și strângeți capacul filtrului de aer. Nu folosiți echipamentul fără ca filtrul de aer să fie instalat. Dacă filtrul este deteriorat, înlocuiți-l cu unul nou.

4.6 Instrucțiuni de lucru

Purtați echipament individual de protecție adecvat. Purtați întotdeauna echipament de protecție personală, în special protecție pentru ochi și urechi, cizme de lucru și îmbrăcăminte de lucru atunci când tăiați sau tăiați gardul viu. Atunci când se taie garduri vii mai înalte, se recomandă utilizarea unui scut facial suplimentar pentru a vă proteja împotriva căderii resturilor vegetale. Atunci când curățați bara de tăiere, purtați Mănuși de protecție pentru a evita rănirea mâinilor.

4.6.1. Principiile de bază ale lucrului cu dispozitivul

✓ Mânerul din spate trebuie reglat astfel încât mâna care îl ține să fie cât mai departe posibil

de
a suprafeței de tăiere.

✓ Asigurați-vă că mânerul din spate este bine fixat înainte de a începe lucrul.



✓ Porniți foarfecele chiar înainte de a începe să tăiați. Nu vă deplasați cu aparatul pornit decât dacă este legat de lucrarea efectuată.

✓ Înainte de a începe să tăiați gardul viu, porniți mai întâi motorul și apoi începeți tăierea când motorul a atins turația maximă.

✓ Țineți întotdeauna echipamentul cu ambele mâini.

✓ Fiți foarte atenți atunci când lucrați în apropierea liniilor electrice.

✓ În cazul în care lamele sunt blocate de resturi vegetale, opriți mașina. Apoi îndepărtați resturile blocate, verificați dacă lamele sunt deteriorate, purtând mănuși de protecție.

4.6.2. Tăierea gardului viu

Garduri vii de conifere.

Gardurile vii realizate din tisă "Szmargad" sau "Fastigiata" nu necesită intervenția unui grădinar. După plantare (spațierea pe rând la fiecare 60-70 cm), acestea trebuie lăsate să crească liber până când ating înălțimea necesară. În anii următori, se taie doar vârfurile plantelor, de două ori pe an, primăvara și la începutul lunii august. În cazul în care se aleg pentru plantare plantele necongelate și neconifiate, trebuie tăiate și marginile laterale.

Garduri vii de foioase.

Pentru a obține un gard viu de foioase care să crească în mod corespunzător, este necesar să se cunoască caracteristicile plantelor din care este plantat. Modelarea depinde, de asemenea, de vârsta gardului viu.

Arbuștii care tocmai au fost plantați sunt tăiați cu 1/3 din înălțime, menținând astfel un echilibru între sistemul radicular și partea de deasupra solului. Plantele slab dezvoltate, dintre care se

pentru a forma un gard viu dens și intensiv, se taie la 2/3 din înălțimea sa. În perioada următoare

ani, creșterile anuale ar trebui să se limiteze la 5-15 cm, în funcție de puterea de creștere a plantei.

Atunci când sunt tăiate în acest fel, ele formează un gard viu dens și sănătos. Nu trebuie să uitați să udați și să fertilizați corespunzător.

Atunci când noua creștere atinge înălțimea necesară, se scurtează aproape complet, lăsând doar bazele noilor lăstari, cu o lungime de 1 ÷ 2 cm. Înălțimea gardului viu trebuie, de asemenea, să fie continuu

Verificați. Prima tăiere, primăvara, se face de obicei la sfârșitul lunii mai sau la începutul lunii iunie. Ulterior, în timpul sezonului de creștere, se îndepărtează doar ramurile de

sacrificiu, cu excepția cazului în care planta obține câștiguri mari prin suprafertilizare. Crengile nesortate care pot fi transformate în compost trebuie tăiate.

Ultima tăiere se face în august, când plantele nu mai produc creșteri mari. Nu se recomandă tăierea ulterioară. Tunderea trebuie efectuată în zilele înnorate, dar fără precipitații -

Plantele de gard viu trebuie să fie ținute uscate.



Tăierea în plin soare este nefavorabilă pentru plante din cauza posibilei arderi a părților interioare ale plantelor. Tăiați întotdeauna cu unelte ascuțite pentru a nu rupe vârfurile crengilor și, de asemenea, din cauza efortului fizic mai mic pe care îl presupune tăierea.

4.6.3. Tehnici de tăiere

Începeți să tăiați gardul viu de sus, cu bara cuțitului la un unghi ușor față de partea superioară a gardului viu. Pentru a menține linia de tăiere uniformă, puteți folosi un indicator sub forma unui fir întins. Bara de tăiere trebuie să se deplaseze în stânga și în dreapta, eliminând treptat ramurile excesive. În timpul tăierii, bara de tăiere ghidați bara astfel încât ramurile tăiate să fie aruncate în lateralele gardului viu. Dacă vârfurile trebuie aliniate, reveniți la partea superioară a gardului viu și efectuați tăieri de corecție. Apoi, curățați suprafața superioară de resturile de crengi tăiate și verificați vizual efectul.

Tăierea laterală începe întotdeauna de jos, conducând bara de lamă spre partea superioară a gardului viu.

Gardul viu ar trebui să aibă o secțiune transversală trapezoidală - unghiul recomandat este de aproximativ 10 cm x 1 metru în înălțime.

Atunci când efectuați tăierea laterală, nu uitați că

nu trebuie să fie mișcat de sus în jos, deoarece acest lucru va duce la îndoirea dispozitivului interior flexibil.

lăstarii spre exterior, ceea ce va duce la formarea de "găuri" în părțile laterale ale gardului viu. După ce laturile au fost tăiate, o soluție bună pentru a spori estetica unui gard viu trapezoidal este de a rotunji marginile superioare și de a tăia vertical partea inferioară la o înălțime de aproximativ 20-30 cm. Gardul ar trebui, după tunsoarea ar trebui să aibă o formă asemănătoare cu cea prezentată în imaginea din dreapta.

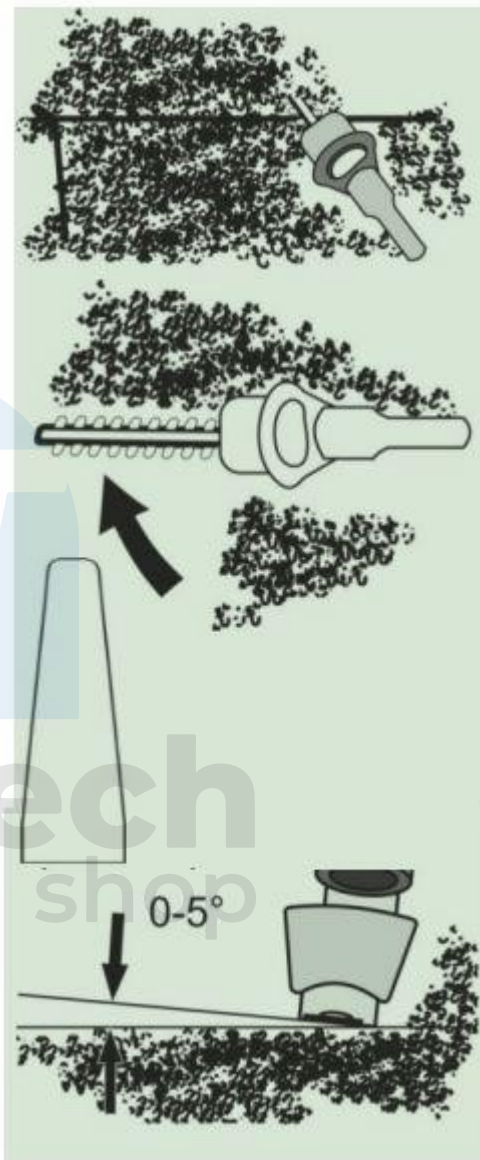

4.7 Protecția motorului împotriva poluării

În timpul funcționării, motorul poate fi contaminat cu reziduuri vegetale amestecate cu uleiul uzat. După fiecare utilizare și după ce aparatul s-a răcit, curățați motorul și împrejurimile de toate gurile de aerisire cu ajutorul unei perii cu păr lung. Dacă este necesar, părțile metalice pot fi clătite cu agenți de curățare adecvați.



5. Curățenie, întreținere

Înainte de a începe orice operațiune de curățare și întreținere, opriți aparatul și așteptați până când acesta se răcește!

5.1 Curățare

✓ Gurile de aerisire și capacul motorului trebuie să fie întotdeauna libere de praf și murdărie. Ștergeți unitatea cu o cârpă curată, o perie sau suflați-o cu aer comprimat la presiune scăzută.

✓ Se recomandă să curățați echipamentul imediat după fiecare utilizare.

✓ Nu folosiți detergenți sau solvenți pentru a curăța echipamentul; aceștia pot deteriora părțile din plastic ale echipamentului. Aveți grijă să nu lăsați apa să pătrundă în echipament.

✓ După fiecare utilizare, curățați bara de tăiere de resturile de plante, depunerile de sevă vegetală și alte impurități. Apoi puneți capacul pe bară.

5.2 Întreținere

După fiecare utilizare, bara de cosit necesită o lubrifiere ușoară, pe lângă curățare. În acest scop, trebuie utilizat ulei de întreținere, ulei de mașină subțire sau lubrifianți speciali cu pulverizare.

Nu folosiți unsoare pentru a lubrifia bara de tăiere. Întreținerea rămasă activitățile includ o curățare temeinică în conformitate cu punctul 5.1. Dacă nu este posibil să efectuați singuri activitățile de mai sus, returnați echipamentul la un centru de service autorizat.

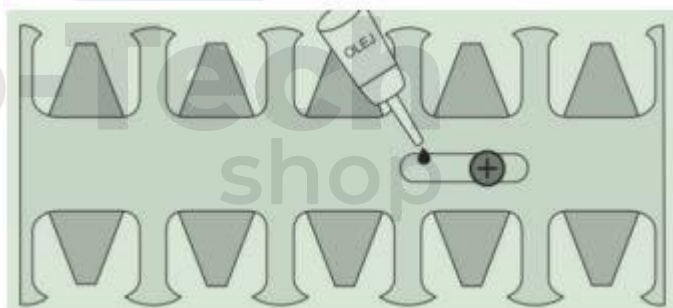

Vă rugăm să rețineți că unele componente

Tăietorile de gard viu sunt supuse uzurii și deteriorării datorită utilizării normale. Aceste componente trebuie înlocuite cu altele noi după o durată de viață rezonabilă.

Aceste elemente includ:

- componente ale transmisiei (ambreiaj),
- filtre,
- elemente ale sistemului de pornire,
- bujie.

Dacă aveți grijă de starea corectă a elementelor de mai sus, precum și dacă nu suprasolicitați

echipamentul și nu efectuați lucrări pentru care mașina nu a fost proiectată, veți prelungi durata de viață a acesteia.



5.3 Piese suplimentare și interschimbabile

Păstrați toate piesele înlocuibile, inclusiv piesele de izolație și periile de carbon. Piesele deteriorate trebuie înlocuite cu piese identice. Nu utilizați alte piese decât cele specificate de producător. Ne propunem să reparăm echipamentele deteriorate rapid și profesionist, astfel încât timpul de nefuncționare să fie cât mai scurt posibil. Este suficient să returnați echipamentul la dealer, de unde este trimis la un centru de service autorizat, unde va fi reparat și returnat în câteva zile. Înainte de a trimite aparatul la reparat, protejați bara incandescentă prin montarea capacului, goliți motorul de toate lichidele (combustibil, uleiuri), curățați aparatul și împachetați-l în ambalajul său original.

Nerespectarea cerințelor de mai sus privind pregătirea pentru expediție poate duce la distrugerea articolelor nesigure. Repararea acestor elemente va fi datorată.

6. Depozitare

AVERTISMENT! Nu depozitați echipamentul pentru mai mult de șapte zile fără a face următoarele

Pași:

- a) Deșurubați încet capacul rezervorului de combustibil pentru a elibera presiunea și goliți combustibilul din rezervor. După golire, înșurubați la loc capacul.
- b) Porniți motorul și lăsați-l să funcționeze la ralanti. Când motorul a folosit tot combustibilul din carburator, se va opri.
- c) Lăsați motorul să se răcească (5-10 minute).
- d) Curățați bara de grătar și depozitați-o în husa sa originală.

Depozitarea mai mult de șapte zile, de exemplu în afara sezonului.

- a) Scoateți bujia.
- b) Turnați o linguriță de ulei pur în doi timpi în camera de ardere.
- c) Trageți de mai multe ori de cablul de pornire.
- d) Înșurubați bujia cu degetele.
- e) Depozitați echipamentul într-un loc uscat, departe de sursele de foc, până în sezonul următor.

După o depozitare prelungită / pre-sezon.

- a) Scoateți bujia.
- b) Trageți de cablul de pornire pentru a scoate uleiul din camera de ardere.

c) Curățați și reglați bujia de aprindere.

d) Înșurubați bujia, strângeți cheia, conectați cablul bujiei.



e) Umpleți rezervorul de combustibil cu amestecul corect.

Depozitați aparatul cu motor cu ardere internă și accesoriile sale într-un loc uscat și curat, departe de lichide inflamabile. Urmați pașii descriși mai sus. Păstrați aparatul curat, fără ulei și combustibil și feriți-l de accesul copiilor. Temperatura optimă de depozitare între 5° și 30°C. În cazul în care instrumentul nu este utilizat pentru o perioadă de timp îndelungată, se recomandă să depozitați instrumentul curățat în ambalajul său original.

GESTIONAREA ȘI RECICLAREA DEȘEURILOR

Pentru a evita deteriorarea în timpul transportului, dispozitivul este inclus în pachet. Acest ambalaj este

o materie primă care poate fi refolosită sau reciclată. Echipamentul și accesoriile sale sunt fabricate din diferite tipuri de materiale, cum ar fi metalul și plasticul. Părți deteriorate ale echipamentului

duceți-l la un punct de colectare pentru reciclare. Informații privind eliminarea echipamentelor sunt disponibile la adresa la punctul de vânzare sau la biroul local.

Numai pentru țările UE Este interzisă eliminarea sculelor electrice. În conformitate cu Directiva europeană 2012/19/UE privind deșeurile de echipamente electrice și electronice (DEEE), sculele electrice inutilizabile trebuie colectate separat și trimise la un punct de colectare pentru reciclarea materialelor.



Reciclarea ca alternativă la obligația de returnare a echipamentelor:

Ca o alternativă la obligația de a returna echipamentele electrice la sfârșitul perioadei de utilizare

durata de viață, proprietarul este obligat să contribuie la eliminarea corespunzătoare a acestora. Discontinuitate

De asemenea, echipamentul poate fi dus la un loc de reciclare în conformitate cu reglementările naționale privind deșeurile și utilizarea materialelor reciclabile.

Materiale. Acest lucru nu se aplică accesoriilor aparținând echipamentului aparatului și accesoriilor care nu conțin componente electrice.

Date tehnice

Model	KD5020
Putere nominală	3,53 kW / 4,8 CP
Tipul de motor	În doi timpi

Capacitatea rezervorului de combustibil	0,32 l
Revoluții	3000 + - 200
Barul	465 mm
Nivelul presiunii sonore	85 dB (A)
Nivelul de putere acustică garantat Lwa	110 dB (A)
Nivelul de putere acustică măsurat	109 dB (A)

